

多機能な総合システム

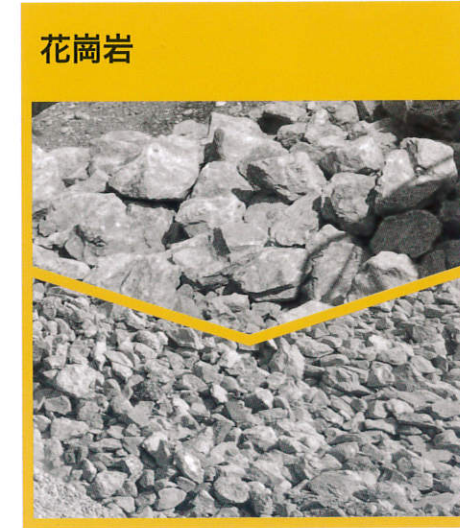

破碎例



バケットクラッシャー

MBバケットクラッシャーは、上下二枚刃の特殊な動きで破碎する特許取得アタッチメントです。様々な油圧ショベルに対応し抜群の処理能力を誇ります。

世界市場90%超を誇り、多くのクラッシャーアタッチメント群から幅広い選択肢を誇る。

- + シンプルでスピーディなメンテナンス
- + 高効率油圧システム
- + 高い処理能力
- + 安定性
- + 充実のオプション製品
- + HARDOX®

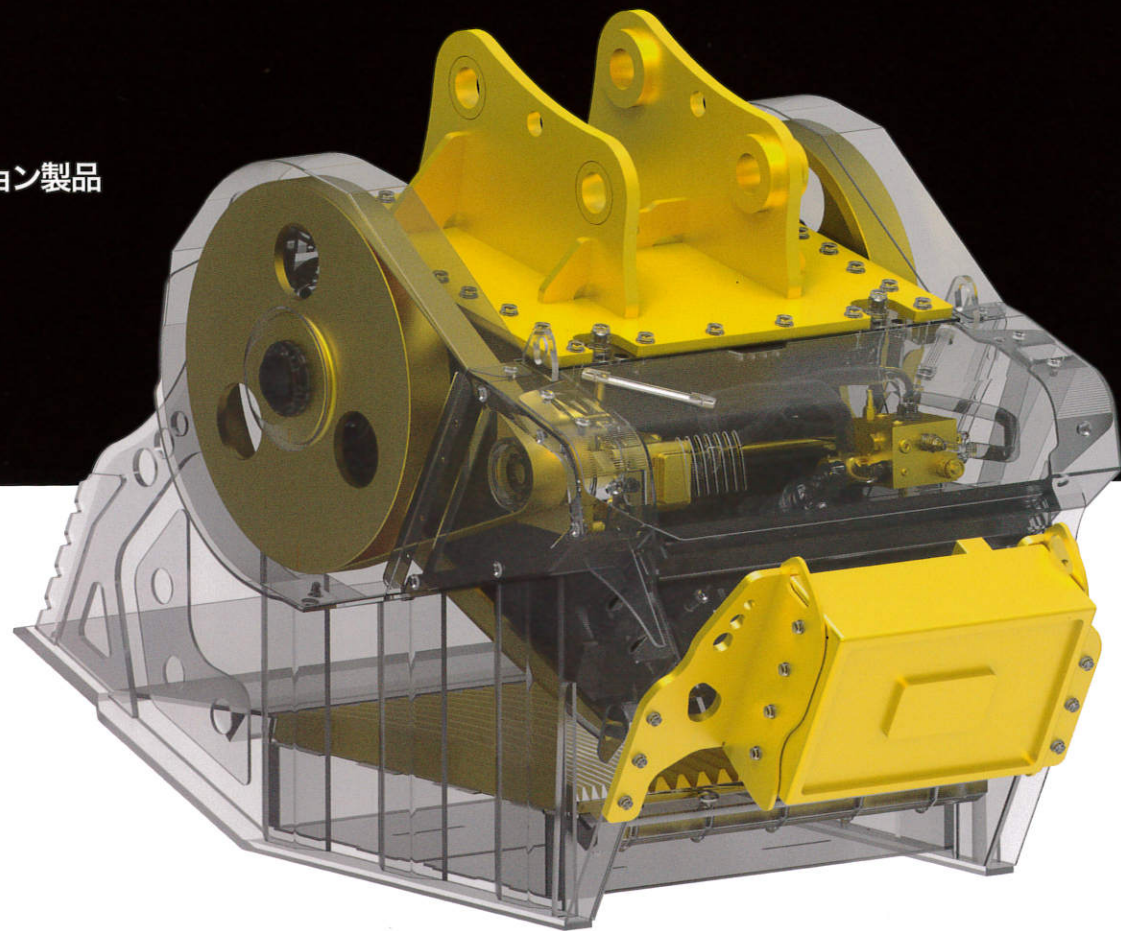

詳しくはこちらへ

MB製品の特筆すべき特長



磨耗した刃を使用した場合でも処理済み碎石の質は保証付きです。



処理作業と積込作業に最適な設計で、極めて高い処理能力を誇ります。



高効率で省エネタイプの油圧システムによる冷却機能は油圧ショベルに優しく、負担をかけません。



バケットの投入口サイズでは市場最大級。油圧ショベルの重量により対応するモデルが異なります。



シンプルでスピーディなメンテナンス。オイル交換も不要。



コントロール装置が油圧ショベルのアームに伝わる振動を排除します。

機種

機種	MB-L120 S2	MB-L140 S2	MB-L160 S2	MB-L200 S2
推奨油圧ショベル	-	-	-	-
推奨スキッドローダー	2.8 ~ トン	3 ~ トン	4.5 ~ トン	6 ~ トン
推奨バックホー・ホイールローダー テレスコピック ショベル	5 ~ 7 トン	6 ~ 8 トン	7 ~ 10 トン	7 ~ 10 トン
推奨バックホー・ミニショベル	-	-	-	-
質量(ブラケットを除く)	0.95 トン	0.98 トン	1.45 トン	1.50 トン
最大容量	0.20 m ³	0.25 m ³	0.35 m ³	0.45 m ³
作動油圧	200 bar	200 bar	200 bar	200 bar
オイル流量	95 ℓ/分	98 ℓ/分	110 ℓ/分	120 ℓ/分
投入口寸法	L 730 H 250 mm	L 740 H 250 mm	L 1100 H 240 mm	L 1150 H 260 mm

mm	MB-L120	MB-L140	MB-L160	MB-L200	MB-C50	BF 60.1	BF 70.2	BF 80.3	BF 90.3	BF 120.4	BF 135.8	BF 150.10
	m ³ /h	m ³ /h	m ³ /h	m ³ /h	m ³ /h	m ³ /h	m ³ /h	m ³ /h	m ³ /h	m ³ /h	m ³ /h	m ³ /h
200										53	88	120
145										42	50	95
140										48.6	81.3	87.6
135						23	31	33	38.8	47.2	79.1	82.5
130						21	30	31	36.5	44.4	74.5	76.6
120						19.8	28	29	34.2	41.6	70.1	73.1
110						18.5	26	27	31.8	38.8	65.6	61.1
90						17.1	24	25	29.5	36	61.1	56.6
80						15.8	22	23	27.2	33	56.6	52.2
70						14.4	20	21	24.8	30.4	52.2	47.6
60	14	16	20	22	10	13	18	19	22.5	27.6	47.6	43.2
50	13	15	17.6	19.3	9.3	11.7	16	17	20	24.8	43.2	38.7
40	11	13	15.1	16.7	7.8	10.4	14	15	17.8	22	38.7	-
30	9	11	12.7	14	6.3	9	12	13	15.5	19.2	-	-
20	7	9	10.2	11.3	4.8	7.7	10	11	13.2	16.4	-	-
15	6	8	9	10	4	7	9	10	12	15	-	-

オプション製品

- ・ マグネットキット
- ・ 作業時間計測器
- ・ スプレーキット
- ・ 交換部品セット
- ・ 固定カップラー
- ・ クイックカップラー

機種	MB-C50 S2	BF60.1 S4	BF70.2 S4	BF80.3 S4	BF90.3 S4	BF120.4 S4	BF 135.8	BF 150.10
質量	3.5 ~ トン	8 ~ トン	14 ~ トン	18.5 ~ トン	21 ~ トン	30 ~ トン	43 ~ トン	70 ~ トン
推奨油圧ショベル	-	-	-	-	-	-	-	-
推奨スキッドローダー	-	-	-	-	-	-	-	-
推奨バックホー・ホイールローダー テレスコピック ショベル	-	-	-	-	-	-	-	-
推奨バックホー・ミニショベル	*4 ~ トン	-	-	-	-	-	-	-
質量(ブラケットを除く)	0.75 トン	1.60 トン	2.30 トン	3 トン	3.50 トン	4.80 トン	7.50 トン	10.50 トン
最大容量	0.15 m ³	0.55 m ³	0.66 m ³	0.70 m ³	0.90 m ³	1.30 m ³	1.60 m ³	2.30 m ³
作動油圧	200 bar	220 bar	220 bar	220 bar	220 bar	220 bar	250 bar	230 bar
オイル流量	90 ℓ/分	98 ℓ/分	140 ℓ/分	160 ℓ/分	180 ℓ/分	210 ℓ/分	320 ℓ/分	380 ℓ/分
投入口寸法	L 540 H 250 mm	L 610 H 500 mm	L 740 H 510 mm	L 850 H 510 mm	L 910 H 540 mm	L 1205 H 540 mm	L 1300 H 600 mm	L 1450 H 700 mm