

# レポートNEWS新春号



明けましておめでとうございます。  
本年も宜しくお願い申し上げます。



新春の候、貴社ますますご盛栄のこととお喜び申し上げます。平素は当社を御利用いただき、心より御礼申し上げます。

昨年は台風・震災など日本中で暗いニュースの多い一年でした。新年を向かえ建設業界はますます厳しい状態でのスタートとなりそうですが、弊社と致しましては昨年より一層、社員一同が知識と技術のスキルアップを目指し、“お客様への感謝の気持ち”を忘れずサービスの向上を目指して頑張っておりますので、昨年同様宜しくお願い申し上げます。

## 0.18 3点式フォーク入庫しました！



型式		IF55	IF70	IF120
適応クラス	ton	5	6	12
A: 開口幅	mm	1315	1655	1900
B: 全長	mm	1230	1505	1770
C: 爪長さ	mm	750	890	1030
D: 爪幅	mm	430	470	560
質量	kg	205	365	580

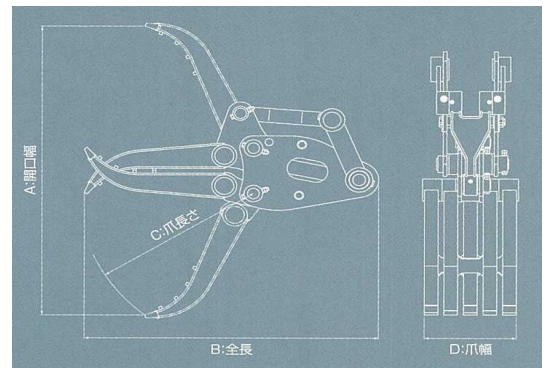

0.18 m<sup>3</sup>クラスを湖南営業所に入庫しました。3点で固定する事により、機械への負担も軽減されます。0.18 m<sup>3</sup>~0.45 m<sup>3</sup> クラス 各1台在庫しております。保有台数に限りがございますので、ご入用の際にはお近くの営業所へお問い合わせ下さい。



注文ちゆ～

## 0.12 m<sup>3</sup> 3月入庫予定!!

(リース代)

クラス	¥/日	¥/月	脱着工賃	補償料
0.12m <sup>3</sup>	6,000	120,000	8,000	150
0.18m <sup>3</sup> new	6,500	130,000	10,000	150
0.25m <sup>3</sup>	7,500	150,000	12,000	200
0.45m <sup>3</sup>	9,500	190,000	15,000	200

### “特徴”

重量を軽減

- …高張力鋼板を使用  
\*抗張力(引っ張り強さ)が高い鋼板。薄く丈夫なため鉄道車両やガスタンクなどに利用される。

高い操作性

- …フォークの同調性を高めイメージ通りの開閉作業。

耐久性

- …フォークリンク部に特殊コーティングブッシュを採用し、耐久性を実現。

経済性 [油圧配管不要]

- …部品交換により同クラスの油圧ショベルに付け替え可能。

爪の間隔

- …フォーク爪の間隔を考慮し、分別作業にも対応。

視界

- …キャビンからの考慮したフォーク形状。



# 0.25 パクラ在庫しました！

## OSC-32V(オカダ製)

開口幅はクラス**最大級**で大きなガラ処理もツカミ作業も容易！

『特徴』

### 最大開口幅 "600mm"

- 破砕力アップ … 破砕力アップに重点を置いた設計変更により、従来機に比べ約10%の破砕力アップを実現しました。今まで破砕に時間がかかっていた物も、さくさく小割りできます。
- 耐久性アップ … アーム先端ツースとウェッジを全体的に見直し、さらにポリウムアップ。破砕力を高めると共に耐久性を大幅に向上させました。また固定アーム内側には耐摩耗材をふんだんに使用し、強力なパワーを長時間維持できます。
- スピードアップ … 「破砕力は強く、スピードは速く」の相反する要求を満たした静粛性に優れた高性能増速バルブを標準装備。



# 0.12/0.18 兼用クラッシャー在庫しました！

『特徴』

## X-3(ニューマ製)

- 小型なのにハイパワー！
- くい込みやすい BEAK EDGE を採用！
- ブースター(増圧機構)内蔵により、素早い開閉と優れた破砕力！



	先端破砕力	最大/最小 開口幅	リリース 設定圧力	油量	質量	適合 ショベル
	kN	mm	Mpa	L/min	kg	ton
X-3	320	360/0	21	30~50	270	2.5~4.0

# 湖南営業所ホース車増車！



朝夕の冷え込みが厳しい近頃ですが、突然の“ホースパンク”にも対応させて頂けるよう湖南営業所にホース車を1台増車します。

現在2台での稼働でお客様にご迷惑をお掛けしている事も多々ございますが、できる限り迅速な対応をさせて頂けるよう努力いたしますので、ホースの事ならレントリー滋賀(株)へご相談下さい。

# 中古アタッチメント新着

お電話お待ち  
しております。



全機種対応！ 0.7クラス

東空

価格：応相談

## クラッシャー(TNH-71)