

レントリーNEWS冬号



今年一年ありがとうございました。



師走の候、貴社ますますご盛栄のこととお慶び申し上げます。平素は当社を御利用いただき、心より御礼申し上げます。

早いもので2017年も残すところあとわずかとなりました。この一年お客様には大変お世話になり誠に有難うございました。来年もより一層のご支援賜りますよう、従業員一同心よりお願い申し上げます。

新着情報!!

◆ スパイダーミニⅡ入庫!



型式	mini II
刈取幅	56cm
刈取高	4cm
ブレード枚数	1枚
燃費	1L/h
対応斜面	30°

無線遠隔操作でラクラク作業!

360°全方向移動で多用途、場所を選ばない高性能草刈機!

◎急斜面での作業も離れた場所からリモコン操作で作業が可能。

◎手刈りも大変なソーラーパネル下など低くて狭い場所の草刈り作業も可能。※(高さ600mm以上)

◆ ターボリバケット(0.25/0.45/0.7)入庫!

型式	TNB-70	TNB-120	TNB-200
質量(kg)	420	1,000	1,300
バケット幅(mm)	1,000	1,500	2,000
振動プレート幅(mm)	900	1,300	1,800
振動数(回/分)	約1,800	約1,800	約1,800
振動力(t)	12.1	19.8	27.5



1台のアタッチメントで地固め・掘削・積込みOK!
ターボジャックで強力振動・強力転圧効果!



来春ターボバケット(0.12/0.18)入庫予定!



◆ リフティングマグネット(0.45) 入庫!

型式	GM-120【タグチ製】
質量	1,080kg
全高(A)	780mm
全長(B)	1,100mm
爪幅(C)	620mm
マグネット径(D)	Φ900

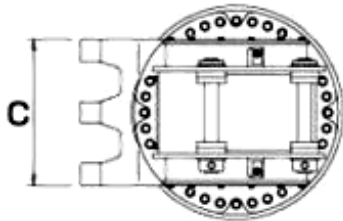

【タグチ製 GM-120】

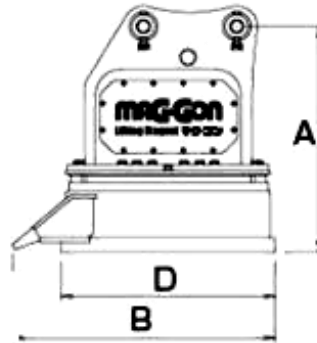

**わずらわしい
電気配線は不要!**

**スクラップや鉄筋の
収集作業に!**

作業効率UP!



- ◎ 圧碎機配管でアタッチメント本体が発電するので、電気配管は不要です。
- ◎ 解体現場でのスクラップ、鉄筋収集作業、スクラップ処理場での積み下ろし作業に最適。
- ◎ 圧碎機配管のフットペダルにより吸着。釈放が簡単に行えます。



来春アイオンハイマグ(0.7) 入庫予定!



(HM-82T)

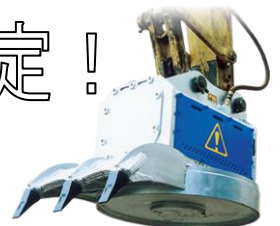

2017秋のキャンペーン終了致しました。



キャンペーン期間中は、沢山のお声かけとご利用頂きまして、誠に有難うございました。今回は、お客様にとってより身近な商品を企画させて頂きましたが、余りにも沢山ご購入頂いたことに、従業員一同大変感謝しております。キャンペーン終了後も商品に関しましては取り扱いしておりますので、使用してお気に召して頂いた商品へのリピート是非お待ちしております。



【年末年始休業日のお知らせ】

誠に勝手ながら弊社では12月29日(金)～1月4日(木)まで年末年始休業とさせていただきます。期間中お客様にはご不便をお掛け致しますが、何卒ご寛容下さいますようお願い申し上げます。2018年も本年同様、サービスの向上をめざし、社員一同努力してまいります。今後とも変わらぬご愛顧の程、宜しくお願い申し上げます。

1月5日(金)より平常通り営業させていただきます。



2018年も宜しく
お願い申し上げます。

